

## SCHWENK-PALETTENFÜLLANLAGE ELEMENTRA<sup>®</sup> 26



# ELEMENTRA<sup>®</sup> 26, mobil

Die ELEMENTRA<sup>®</sup> 26 überzeugt mit vielen wichtigen Zusätzen aus dem FEIGE-Baukastensystem und einem abgestimmten Produktschlauchsystem. Neue Features sorgen für bessere Genauigkeit und Nachhaltigkeit.

Das neue Feige Web HMI mit Touchscreen bietet ein intuitives Design für hohen Bedienkomfort. Die mobile Ausführung ist ausgelegt für den individuellen Einsatzort und lässt sich problemlos mittels Gabelstapler umsetzen.

FEIGE  **POWER**  
= Hubeinheit elektrisch

## ● Basishöhenverstellung

- Mit stufenloser pneumatischer Basishöhenverstellung für das Umrüsten auf verschiedene Gebindehöhen

## ● Elektrische Hubeinheit

- Servoantrieb  **POWER**
- Einsparung von teurer Energie (Druckluft)
- Abluftfreier Einsatz auch im Reinraum
- Mitspiegelbefüllung möglich

## ● Elektrischer Öffnungszyylinder für das Öffnen und Schließen des Füllventils

- Zweistufig aufdrückend, für Grobstrom und einstellbaren Feinstrom
- Schnellwechsel-Füllventilaufnahme aus Edelstahl

## ● Füllstands- und Statusanzeige

- Interaktive Bedienung mit Hilfe der LED-Anzeige in der Bedienschrantür
- Gewichtsgesteuerte Füllstandsanzeige

## ● Web HMI

- Alarmbezogene Hilfetexte mit Fotos, Videos und Kommentarfunktion
- Intuitives Design
- Bedienung wie Smartphone
- 15,6" Multi-Touchscreen
- Full HD Display
- Umfangreiche Rezept- und Auftragsverwaltung
- FDA-konforme Benutzerverwaltung
- Logbuch (optional)
- Webbasiertes System

## ● Großer Bedienschrank

- Hohe Flexibilität dank Maschinensteuerung S7-1500
- Integrierte Pneumatiksteuerung

## ● Edelstahl/Säureschutzlackierung

- Designelemente am Bedienschrank aus Edelstahl mit hochwertiger Säureschutzlackierung

## ● Abfüllarten

- Unterspiegel, für Produkte, die bei der Abfüllung Schäume bilden
- Unterspundloch, für unkritische Produkte
- Überspiegel, für unkritische Produkte, die in oben offene Gebinde gefüllt werden

## ● Verschiedene Gebinde

## Kurzfristig verfügbare Schwenkpalettenfüllstation



Original Price  
FCA Bad Oldesloe

EUR 114.230

Special Offer  
FCA Bad Oldesloe

EUR 91.000

# AUSFÜHRUNG

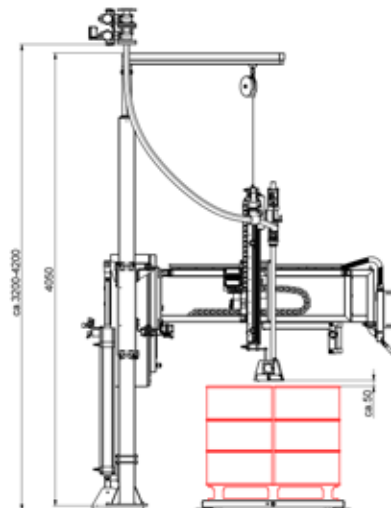
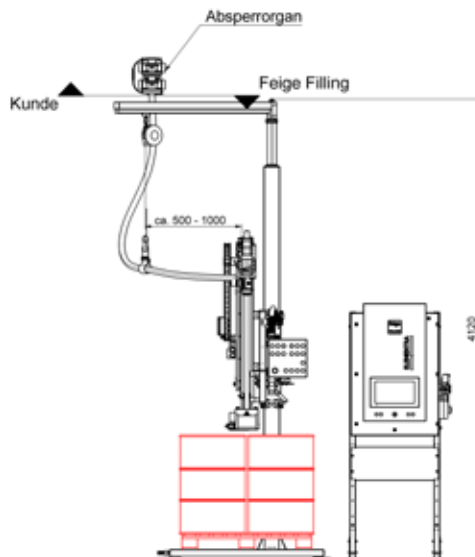

**Konfigurationsbeispiel**  
(Angaben in mm)

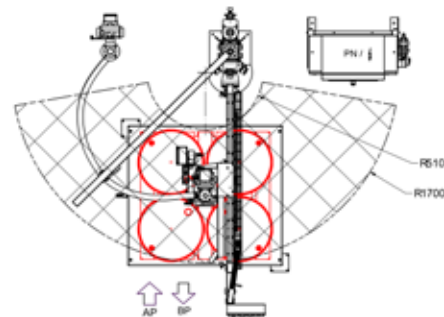
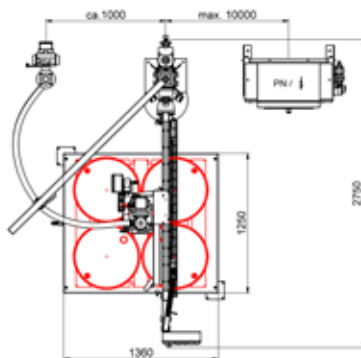

## TECHNISCHE DATEN

	Schutzart	IP55
Elektrische Spannungs- und Leistungsdaten		230V oder 3 ~ 400V, 50Hz
	Grundmaschine	0,5 kVA
	Hubeinheit elektrisch	0,75 kVA
Luftdruck		5 bar dynamisch
Luftverbrauch	Hubeinheit pneumatisch	40 NI/Fass bei Unterspiegelbefüllung
		30 NI/Fass bei Unterspundlochbefüllung
	Hubeinheit elektrisch	2 NI/Fass bei Unter- und Mitspiegelbefüllung
		2 NI/Fass bei Unterspundlochbefüllung
		2 NI/Fass bei Überspiegelbefüllung
Umgebungstemperatur		+5 bis + 35°C, optional 0 bis 55°C mit Heizung und Klimagerät
Produkttemperatur		0 bis 130°C
Nennausbringung		50-60 Fass/h in Abhängigkeit von Produktzufuhr
Eichfähige Wägebereiche		10 - 300 kg - Zifferschnitt 0,1 kg, bis 1200 kg/1500 kg - Zifferschnitt 0,5 kg
		40 - 600 kg - Zifferschnitt 0,2 kg, bis 1500 kg - Zifferschnitt 0,5 kg
		100 - 1500 kg - Zifferschnitt 0,5 kg, bis 2000 kg - Zifferschnitt 1,0 kg
Gewicht		ca. 500 kg, je nach Ausführung
Produktanschluss		Feige Vierkantflansch, umfangreiche Produktschlauchauswahl
Externe Ansteuerung	Potenzialfreie Kontakte	2 (Grob/Fein)
	Analogsignal	4-20mA (für Produktpumpe oder Vorsteuerventil)