

SCHWENK-PALETTENFÜLLSTATION TYP 16

Diese vorkonfigurierte *CompactLine*-Schwenk-Palettenfüllstation entstand aus der Forderung „plug and fill“. Alle Funktionen einer gravimetrischen Füllmaschine mit umfangreicher Produktdaten sind in gewohnter FEIGE-Qualität vorhanden. Eine Vielzahl von bewährten Bauteilen aus dem Feige-Baukastensystem, wie z.B. das tottraumfreie druckentlastete Füllventil in der Schnellwechselfaufnahme, sind verwendet worden. Außerdem sind wichtige Zusätze möglich wie angesteuerte Tropfenabfangung, Überfüllmeldung oder Gasabsaugung, auch direkt an der Einfüllöffnung. Wir empfehlen in diesen Fällen eine stufenlose Basishöhenverstellung. Angetriebene Rollenbahnen für den Leer- und Vollbereich mit bis zu drei Antrieben können angeschlossen werden. Zum Öffnen und Verschließen sind Handwinkelschrauber und Verclinchler mit Federzugaufhängung lieferbar.

Die Vorteile

- Sehr kosteneffektive Lösung, komplette Ansteuerung und Bedienung befinden sich an der Füllstation
- Sehr flexible Füllstation, auch zur Befüllung von IBC bis 1160 mm Höhe geeignet
- Kurze Lieferzeit, da vorkonfigurierte Lösungen
- Stabile Säulenkonstruktion
- Schnelle Installation
- Einfache Bedienung
- Unterspiegelbefüllung mit gewichtsgesteuerter Aufwärtsbewegung, Unterspundlochbefüllung oder Überspiegelbefüllung
- 255 Dosierparametersätze für unterschiedliche Produkte können angelegt werden
- Ansteuerung von bauseitiger Produktpumpe oder Vorsteuerventil ist enthalten
- Vollelektromechanisches Waagenunterwerk mit Edelstahl-Wägezellen
- Bis zu 3 Antriebe können angesteuert werden
- Auch mit aufklappbarer Grubenwaage lieferbar
- Passender, abgestimmter Produktschlauch mit Schlauchabhängung erhältlich
- Auch in Edelstahlausführung lieferbar
- Auch in mobiler Ausführung lieferbar



TECHNISCHE DATEN | AUSFÜHRUNG

Die untenstehenden Typen sind für Gesamthöhen (Behälter inkl. Palette) von 550 bis 1350 mm geeignet. Wenn nur gleichhohe Behälter verwendet werden, kann die Basishöhenverstellung entfallen (-0- anstelle -B-), die Füllstation lässt sich aber auf eine feste Höhe zwischen 550 und 1350 mm einrichten.

- | | |
|----------------|---|
| Typ 16.1-B-00n | Schwenk-Palettenfüllstation in Unterspiegelausführung für schäumende Flüssigkeiten |
| Typ 16.1-B-00x | Schwenk-Palettenfüllstation in explosionsgeschützter Ausführung für brennbare Flüssigkeiten |
| Typ 16.2-B-00n | Schwenk-Palettenfüllstation in Überspiegelausführung für oben offene Fässer für pastöse Flüssigkeiten |
| Typ 16.3-B-00n | Schwenk-Palettenfüllstation in Unterspundlochausführung für unkritische Flüssigkeiten |

SCHWENK-PALETTENFÜLLSTATION TYP 16

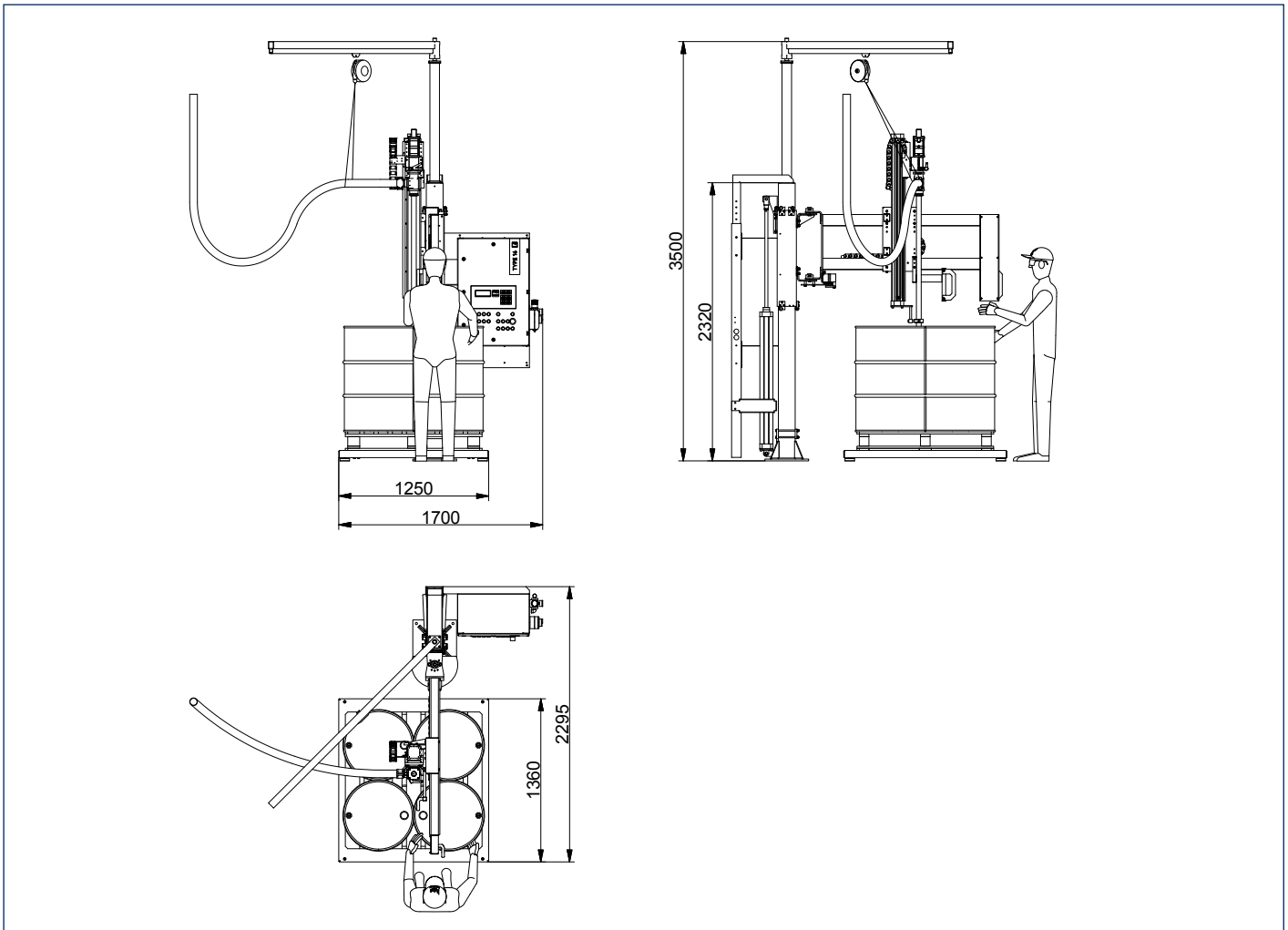

TECHNISCHE DATEN

Elektrische Normalausführung mit Antrieben	230 V/N/PE, 50-60 Hz, 0,5 kVA 3x400 V/N/PE, 50 Hz, 2 kVA
ATEX-Ausführung (Unterspiegel)	II 2G c IIB T3
Basishöhenverstellung	pneumatisch in Stufen von 50mm mit Absteckung oder stufenlos mit Passivbremse
Luftverbrauch	Überspiegel 2 NI pro Takt Unterspundloch 30 NI pro Takt Unterspiegel 40 NI pro Takt
Gewicht	ca. 500kg ohne Zubehör
Eichfähige Wägebereiche	10 kg bis 300 kg, Ziffernschritt 0,1 kg / ... bis 1250 kg, Ziffernschritt 0,5 kg, Minfill = 30 kg oder 20 kg bis 600 kg, Ziffernschritt 0,2 kg / ... bis 1500 kg, Ziffernschritt 0,5 kg, Minfill = 45 kg oder 20 kg bis 600 kg, Ziffernschritt 0,2 kg / ... bis 2000 kg, Ziffernschritt 1 kg, Minfill = 45 kg
Pumpenansteuerung	2 potenzialfreie Kontakte für Grob- und Feinstrom
Umgebungstemperatur	5° bis 35°C
Produkttemperatur	0° bis 130°C
Nennausbringung	bis 60 Fass/h bei 7l/s im Grobstrom

Alle Angaben dienen zur Orientierung. Für verbindliche Angaben erstellen wir Ihnen gern ein Angebot.